

江苏省固体（危险）废物 跨省（市）转移实施方案

申请单位：苏州市吴中区固体废弃物处理有限公司（公章）



填报日期：2018年5月8日

江苏省环境保护厅制

申请者声明

我代表申请单位郑重承诺：本实施方案所填资料是完整的和真实的。转移的危险废物名称、类别、代码、数量与实际相符。危险废物接受单位具备相应的处置利用能力和污染防治措施。委托有资质单位进行运输并按照制定的运输路线运输，保证转移的废物均到达接收单位进行安全处置处理，对转移过程中可能产生的环境风险提出合理的控制措施，实行跨省（市）转移网上报告，承担转移全过程监控责任。

法人代表签字：周华伟
2018年 5月 8日

第一部分：拟转移废物基本情况

表 1 废物产生情况

废物产生企业概况（企业投产时间、主要经营范围及规模）

苏州市吴中区固体废弃物处理有限公司成立于 1995 年五月，注册资本金 3000 万人民币，2015 年 10 月上市公司东方园林增资 5000 万，现有注册资金 8000 万人民币，公司位于吴中区静脉产业园内，占地面积 13333 平方米，建筑面积 7580 平方米。公司于 2016 年 3 月 14 日取得苏环建(2016)44 号环评批复意见，同意建设 20000 吨回转窑技改项目，于 2018 年 2 月 13 日取得危险废物经营许可证。

焚烧处置：医药废物(HW02)、废药物药品(HW03)、农药废物(HW04)、木材防腐剂废物(HW05)、废有机溶剂与含有机溶剂废物(HW06)、废矿物油与含矿物油废物(HW08)、精(蒸)馏残渣(HW11)、染料、涂料废物(HW12)、有机树脂类废物(HW13)、新化学药品废物(HW14)、感光材料废物(HW16)、表面处理废物(HW17 336-064-17)、含铬废物(HW21 193-001-21)、含有机磷化合物废物(HW37)、含酚废物(HW39)、含醚废物(HW40)、含有机卤化物废物(HW45)、其它废物(HW49 900-041-49)、废催化剂(HW50 261-151-50、261-152-50、261-180-50、261-183-50、263-013-50、271-006-50、275-009-50、276-006-50) 合计 20000 吨/年

产品及产废情况

产品情况			产生危险废物情况	
产品名称	主要成分化学名	年产量	废物名称	年产生量
无	/	/	焚烧处置炉渣	5000
			焚烧处置飞灰	1000

表 2 与申请转移废物相关的生产工艺

文字描述及工艺流程图

单台设备处理能力：70 吨/天；

危险废物通过进料机构送入回转窑本体进行焚烧，经过 60-120min 左右的高温焚烧，物料被彻底焚烧成高温烟气和残渣，回转窑的运行进行控制，其操作温度应控制在 950℃左右，高温烟气和熔渣从窑尾进入二燃室，焚烧残渣从窑尾进入水封刮板出渣机，经检测合格后填埋处理。

表 3 废物组分、特性（详见附件）

废物名称	主要组分	相应比例 (%)	危害特性	形态
焚烧处置炉渣	二氧化硅	41.36%	腐蚀性 <input type="checkbox"/>	固态 <input type="checkbox"/>
	氧化钙	24.11%	毒性 <input checked="" type="checkbox"/>	半固态 <input type="checkbox"/>
	灰分	20.74%	易燃性 <input type="checkbox"/>	粉末态 <input type="checkbox"/>
	其他	13.79%	反应性 <input type="checkbox"/>	颗粒态 <input type="checkbox"/>
			感染性 <input type="checkbox"/>	液态 <input type="checkbox"/>
焚烧处置飞灰	二氧化硅	50.33%	腐蚀性 <input type="checkbox"/>	固态 <input type="checkbox"/>
	氧化钙	18.24%	毒性 <input checked="" type="checkbox"/>	半固态 <input type="checkbox"/>
	灰分	9.60%	易燃性 <input type="checkbox"/>	粉末态 <input type="checkbox"/>
	其他	21.83%	反应性 <input type="checkbox"/>	颗粒态 <input type="checkbox"/>
			感染性 <input type="checkbox"/>	液态 <input type="checkbox"/>

表 2-1 工艺流程图

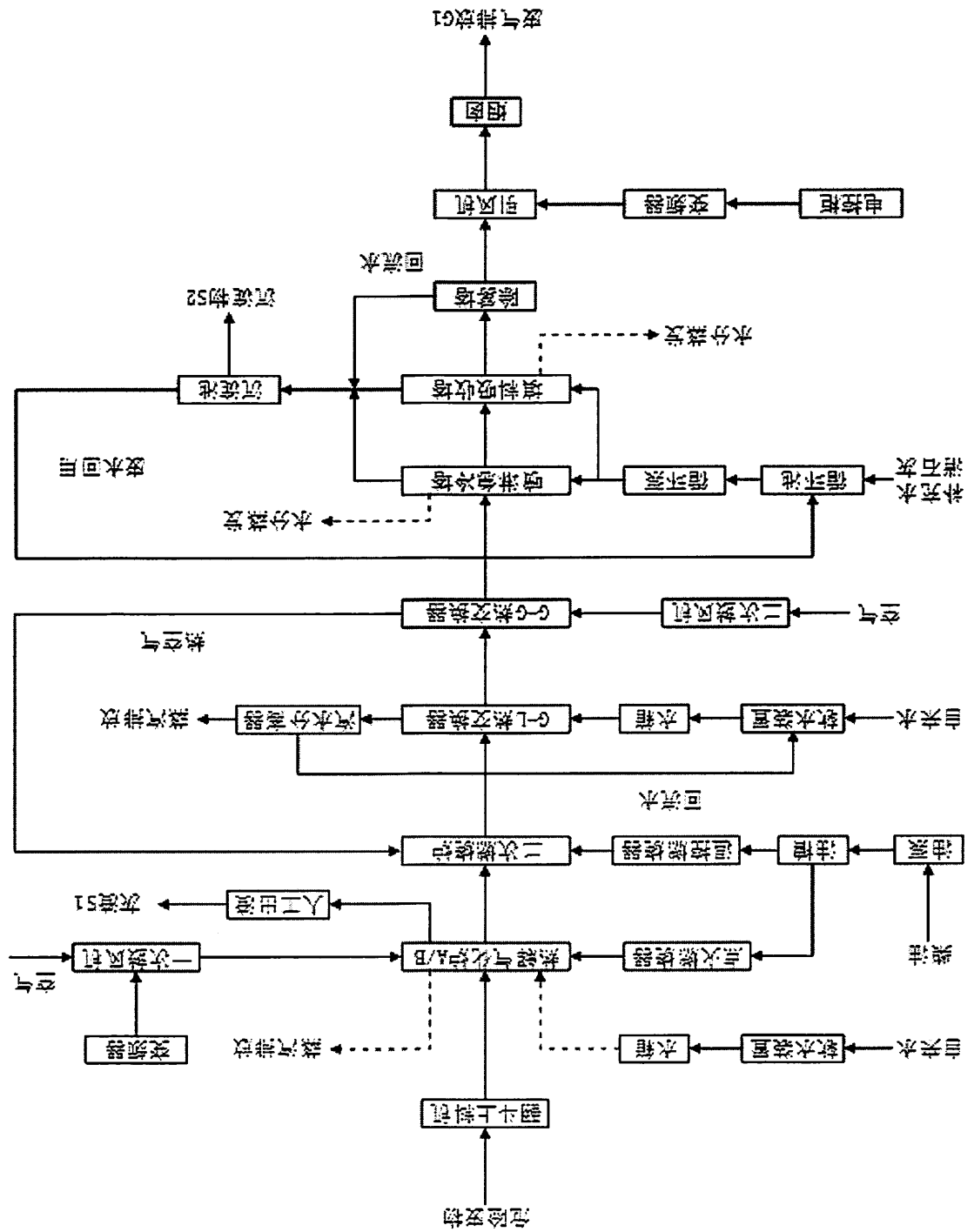

第二部分：废物包装、运输情况

表 1 废物包装情况					
序号	废物名称	包装物（容器）名称	材质	容积	是否有危废标签
1	焚烧处置炉渣	吨袋	尼龙	1 吨	有

表 2 废物运输情况
<p>运输是否符合交管部门运输相关规定（文字描述）</p> <p>杭州富阳博新货运有限公司符合相关交管部门运输规定，并取得运输危险品的《道路运输经营许可证》，许可证编号：浙交运管许可：杭富 330183210210 号，并配备相应的具有危险品运输和押运的驾驶员及押运员。</p>
运输方式： 道路 <input checked="" type="checkbox"/> 铁路 <input type="checkbox"/> 水路 <input type="checkbox"/>

运输路线文字描述：（写明途经省、市、县（区），附路线图）

运输路线：苏州市吴中区固体废弃物处理有限公司宝带西路 3377 号→ 申嘉湖高速→练杭高速→长深高速→富阳黄金湾（南方水泥）

途径地级市： 苏州、嘉兴、湖州、杭州



表3 转移的污染防治、安全防护和应急措施

1、运输过程中的污染防治措施以及按照要求配备的相应污染防治设备

1、运输过程中的污染防治措施、安全防护措施以及按照要求配备的相应污染防治设备

2、运输过程中的污染防治措施以及按照要求配备的相应污染防治设备

1、危废运输中的技术管理措施：

1) 在运输前用特定的包装容器进行包装。

2) 危废采用专用运输车进行运输，车辆两侧设置专用警示标识。车辆厢体与驾驶室分离并密闭，厢体底部防危废渗漏。

2、每辆运送车应指定负责人，对危险废物运送全部过程负责；从事危险废物运输的司机等人员应接受有关专业技能和职业卫生防护的专门培训，经考核合格后方可上岗。

3、在运输前应事先做出周密的收运计划，选择经优化的固定运输路线和最佳的废物收运时间，同时安排好运输车经过各路段的时间，尽量避免运输车在交通高峰期通过市区，此外还应事先对各运输路线的路况进行调查，使司机对路面情况不好的道路、桥段做到心中有数。4、运输车在每次运输前都必须对每辆运送车的车况进行检查，确保车况良好后方可出车运送车辆负责人应对每辆运送车必须配备辅助物品进行检查，确保完备；定期对运输车辆进行全面检查，减少和防止危险废物发生泄漏和交通事故的发生。

5、运送车辆不得搭乘其他无关人员。车辆行驶时应锁闭车门厢，确保安全，不得丢失、遗撒和取出危险废物。

6、在气象条件不好的天气，如暴雨、台风等，可暂时或推迟当日的运输安排，等天气好转再进行运输；小雨天气可运输，但应小心驾驶并加强安全措施。

7、运输车应该限速行驶，避免交通事故的发生；在路况不好的路段及沿线有敏感水体的区域应小心驾驶，防止发生交通事故或泄露性事故而污染水体。

8、制定必要的突发事故应急处理计划，运输车辆配备必要的工具和联络设备，以使运输过程中发生危险废物泄漏、丢失、扬散时及时采取措施，消除或减轻环境的污染危害。运送途中当发生翻车、撞车导致危险废物的渗漏或散落时，运送人员应立即向本单位联系，情况严重时请求当地公安交警、环保厅或城市应急联动中心的支持。

9、运输危险废物的驾驶员接受过危险废物运输培训。驾驶员必须熟悉所运输的危险废物的特性。运输过程中发生可能引起污染的事故时，在自行处理事故时，必须立即通知接受公司与运输公司。

2、运输过程中的安全防护措施以及按照要求配备的相应安全防护设备

1、危废运输中的技术管理措施：

1) 在运输前用特定的包装容器进行包装。

2) 危废采用专用运输车进行运输，车辆两侧设置专用警示标识。车辆厢体与驾驶室分离并密闭，厢体底部防危废渗漏。

2、每辆运送车应指定负责人，对危险废物运送全部过程负责；从事危险废物运输的司机、押运等人员应接受有关专业技能和职业卫生防护的专门培训，经考核合格后方可上岗。

3、运输车在每次运输前都必须对每辆运送车的车况进行检查，确保车况良好后方可出车运送车辆负责人应对每辆运送车必须配备辅助物品进行检查，确保完备；定期对运输车辆进行全面检查，减少和防止危险废物发生泄漏和交通事故的发生。

4、运送车辆不得搭乘其他无关人员。车辆行驶时应锁闭车门厢，确保安全，不得丢失、遗撒和取出危险废物。

5、运输车应该限速行驶，避免交通事故的发生；在路况不好的路段及沿线有敏感水体的区域应小心驾驶，防止发生交通事故或泄露性事故而污染水体。

配备相应的灭火设备、应急切换阀门、25L 应急塑料桶等车辆应急设施。驾驶人员及押运员配备相应的防护服、防护眼罩、防毒面具、防腐手套、防腐套鞋等个人防护设施。

3、运输过程中的应急预案以及按照要求配备的相应应急设备

1、在运输前应事先做出周密的收运计划，选择经优化的固定运输路线和最佳的废物收运时间，同时安排好运输车经过各路段的时间，尽量避免运输车在交通高峰期通过市区，此外还应事先对各运输路线的路况进行调查，使司机对路面情况不好的道路、桥段做到心中有数。4、运输车在每次运输前都必须对每辆运送车的车况进行检查，确保车况良好后方可出车运送车辆负责人应对每辆运送车必须配备辅助物品进行检查，确保完备；定期对运输车辆进行全面检查，减少和防止危险废物发生泄漏和交通事故的发生。

2、在气象条件不好的天气，如暴雨、台风等，可暂时或推迟当日的运输安排，等天气好转再进行运输；小雨天气可运输，但应小心驾驶并加强安全措施。

3、在气象条件不好的天气，如暴雨、台风等，可暂时或推迟当日的运输安排，等天气好转再进行运输；小雨天气可运输，但应小心驾驶并加强安全措施。

4、制定必要的突发事故应急处理计划，运输车辆配备必要的工具和联络设备，以使运输过程中发生危险废物泄漏、丢失、扬散时及时采取措施，消除或减轻环境的污染危害。运送途中当发生翻车、撞车导致危险废物的渗漏或散落时，运送人员应立即向产废单位、处置单位、运输单位联系，情况严重时请求当地公安交警、环保厅或城市应急联动中心的支持。

配备相应的灭火设备、应急切换阀门、25L 应急塑料桶等车辆应急设施。驾驶人员及押运员配备相应的防护服、防护眼罩、防毒面具、防腐手套、防腐套鞋、手机等个人防护设施。运输单位配备相应的应急车辆一辆以上，以便应急使用。

第三部分 废物处理处置情况

表 1 接受单位基本情况	
单位名称：浙江环立环保科技有限公司	
危废经营许可证编号：浙危废经第 133 号	有效期：2015 年 4 月 8 日至 2020 年 4 月 8 日
接受废物的处理处置方式：水泥窑协同处置 C1	
表 2 与接收废物相关的处理处置情况	

文字描述及工艺流程图

浙江环立环保科技有限公司采用水泥窑协同处置危险废物的处置方式结合水泥的生产将危险废物经高温焚烧大部分有害物质都得到有效分解，重金属经高温焚烧后固化在水泥晶格中，所有危险废物都得到无害化处置，与水泥生产结合后全部转为水泥熟料，无二次污染。水泥窑协同处理的优势：

优势一：水泥工业可销纳的废物种类多，适用范围广。优势二：按照性能与特点，不同的废物可以分别用做水泥工业的混合材、替代原料或替代燃料，使物尽其用。优势三：水泥消费量和生产规模很大，水泥窑单机产能高，因此水泥工业对各种废物的销纳量巨大，发展潜力可观。优势四：水泥窑对各种可燃废物有很强的适应能力，略作调整就不会影响水泥熟料的正常性能和质量，也不会影响窑的正常操作运行。优势五：水泥窑内温度高（1600℃），热容量和热惯性大，废料在高温区的停留时间长（5~15秒），有害成分均能被彻底分解，确保环境安全。优势六：废物在水泥窑内燃烧后的残渣，其中若含硫、氯或某些重金属等有害物质，也都全部固熔在水泥熟料的晶格中不能再逸出或析出，没有二次污染隐患。优势七：可燃废物在水泥窑内燃烧所产生的热能全部直接用于窑系统内的气固相或固熔相的热交换过程，热能传递交换效率高是垃圾焚烧炉发电的6倍以上。优势八：水泥窑对可燃废物热值的适应范围大，尤其是对兼作替代原料和替代燃料的废物，例如污水处理厂污泥和矸石等，其热值都能充分利用。



图 4.9-1 非挥发性废物（固态）处置工艺流程图

废气主要是在窑尾卸料区卸料产生的含粉尘及挥发性有机物（VOC）的废气（G2-1）。

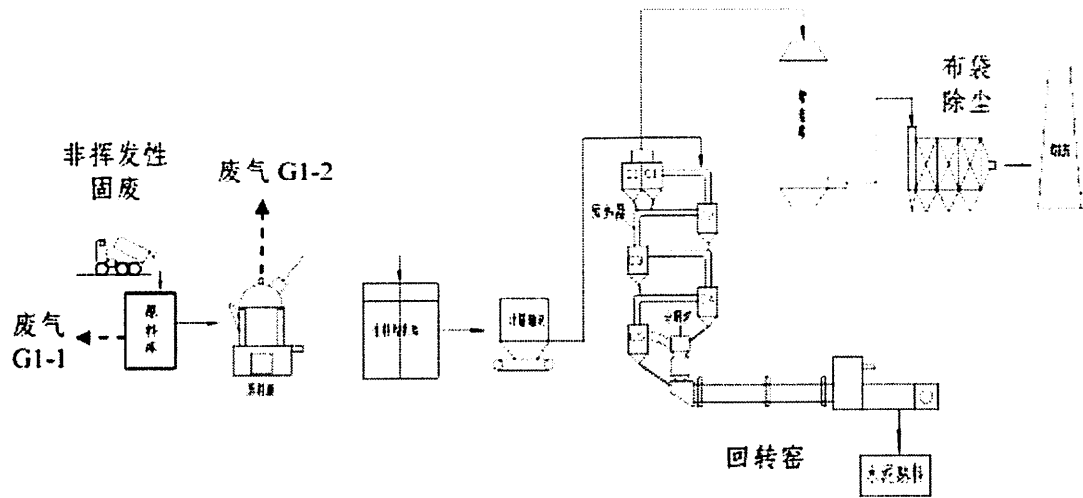

图 4.9-2 挥发性废物（固态）预处理机输送投料工艺流程图

第四部分 上年度固体（危险）废物跨省转移情况

出厂日期	转移批次	联单编号	废物名称	类别/代码	转移量（吨）	运输单位	车号	接收单位	接收日期
合计									

注：每种废物请填写合计量

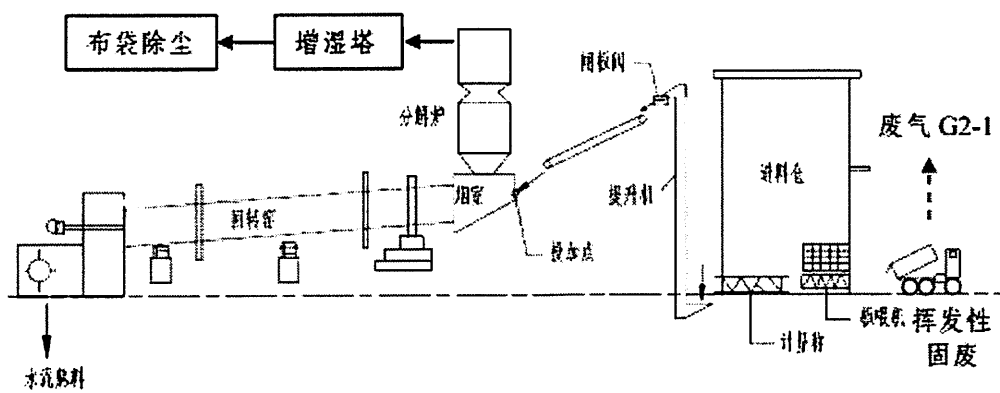
首次申请不需填写